



PIÙ CHE PREZZI: UN'ESPERIENZA VISIVA CHE EMOZIONA!



Single
& Double Face



Display LCD
10.1"



User-Friendly
Interface



Android
OS



Dynamic
Marketing



Plug&Play



Wi-Fi
Module

- *L'evoluzione del proximity marketing in-store.*
- *Non limitarti a esporre i prezzi, racconta una storia.*
- *Più di un prezzo, un'esperienza coinvolgente.*
- *Design elegante e versatile per ogni ambiente.*
- *Semplicità di installazione e massima flessibilità.*
- *Non solo prezzi, ma emozioni.*

I nostri Price Tag digitali di ultima generazione non sono semplici locandine, ma veri e propri strumenti di marketing che rivoluzionano il modo di comunicare con i tuoi clienti.

Dimenticati le locandine cartacee statiche: i Price Tag ti permettono di trasmettere video accattivanti e informazioni dinamiche, aggiornando i contenuti in tempo reale da remoto.

Con un look ultra-sottile e bordi minimalisti, i Price Tag si integrano perfettamente in qualsiasi contesto commerciale, dall'elegante boutique al supermercato.

L'alimentazione tramite binario scorrevole a bassa tensione elimina la necessità di cavi ingombranti, facilitando l'installazione e garantendo la massima flessibilità.



CARATTERISTICHE TECNICHE

| | |
|-----------------------------|---------------------------------------|
| LCD | 10.1" IPS (1280×800) × 2 (Dual side) |
| Memory | 2G DDR3 + 16GB EMMC |
| CPU | Quad-core |
| WiFi | IEEE802.11a/b/g/n |
| Bluetooth | Bluetooth4.0 |
| Power | DC 12V |
| OS | Android |
| Interface | TypeC |
| IR Receiver(Remote Control) | Support |
| Power input of Device | 12V slide rail power supply |
| CMS | Customer CMS |

DISEGNO TECNICO

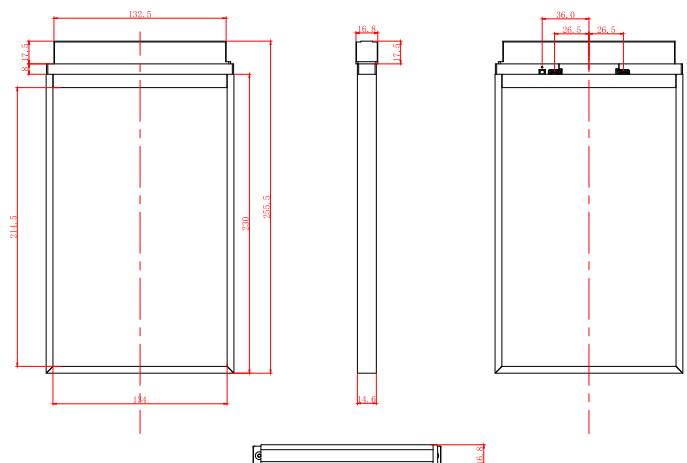

*Le caratteristiche indicate nei cataloghi si intendono del tutto indicativi e possono variare senza preavviso